

AGREGAT PRĄDOTWÓRCZY : K26M

Rev 20190808

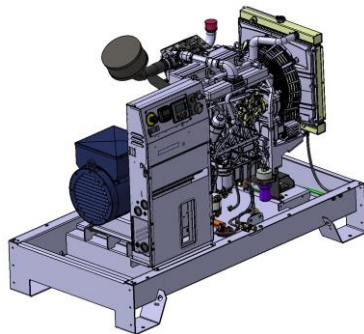

Typ silnika	KDI2504TM-30
Typ prądnicy	KH00500T
Klasa zasilania	G3

DANE OGÓLNE

Częstotliwość (Hz)	50 Hz
Napięcie (V)	230 jednofaz.
Panel sterujący - standard	APM303
Panel sterujący - opcja	APM403

MOC ZNAMIONOWA

Napięcie (V)	ESP		PRP		Prąd (A) @ ESP
	kWe	kVA	kWe	kVA	
240 1f	26	26	23,6	23,6	108
230 1f	26	26	23,6	23,6	113
220 1f	26	26	23,6	23,6	118

WERSJA NIEOBUDOWANA - COMPACT

Długość (mm)	1700
Szerokość (mm)	896
Wysokość (mm)	1200
Ciężar agregatu (bez paliwa) (kg)	621
Pojemność zbiornika (L)	100

WERSJA OBUDOWANA WYCISZONA - SILENT

Obudowa typ	M137
Długość (mm)	2100
Szerokość (mm)	938
Wysokość (mm)	1285
Ciężar agregatu (bez paliwa) (kg)	809
Pojemność zbiornika (L)	100
Ciśnienie akustyczne / 1m 50Hz (75% PRP) (dBA)	76
Gwarantowany poziom mocy akustycznej (LWA)	93
Ciśnienie akustyczne / 7m 50Hz (75% PRP) (dBA)	63

Wyposażenie standardowe

- Mechaniczny regulator obrotów
- Stalowa rama spawana z wibroizolatorami dla zawieszenia zespołu silnik-prądnica
- Główny wyłącznik prądnicy
- Chłodnica z mech. napędzanym went. do utrzymania temp. obw.elekt. max. 48°C / 50°C
- Osłony zabezpieczające wentylator i wirujące części
- tłumik -29dB(A) dostarczany luzem dla wersji otwartych
- Ładowarka DC elektrolitycznych akumulatorów rozruchowych
- 12V rozrusznik i alternator ładowywania akumulatorów
- Dostarczany z olejem i płynem chłodzącym -30°C
- Instrukcja instalacji i eksploatacji w języku polskim

DEFINICJE MOCY

PRP : moc znamionowa do pracy ciągłej bez limitu godzin w roku pod zmiennym obciążeniem zgodnie z ISO 8528-1, przeciążenie o 10 % podczas 1 godziny , co 12 godzin jest możliwe zgodnie z ISO 3046-1. ESP : Moc Stand-by do dyspozycji przy pracy dorywczej, pod zmiennym obciążeniem, zgodnie z ISO 8528-1, bez możliwości przeciążenia.

WARUNKI EKSPLOATACJI

Zgodnie z normami moc znamionowa agregatu została określona przy temperaturze powietrza wlotowego 25°C , ciśnieniu barometrycznym 100 kPa (100m n.p.m.) i wilgotności względnej 30%. Dla innych warunków instalacyjnych należy określić ew. starty mocy w oparciu o dostarczane przez producenta tabele przeliczeniowe.

INFORMACJE DODATKOWE

W przypadku zestawów prądotwórczych stosowanych w pomieszczeniach zamkniętych, w których poziomy ciśnienia akustycznego zależą od warunków instalacji-zabudowy, nie jest możliwe z góry określenie poziomu hałasu otoczenia. Ponadto informujemy i ostrzegamy o zagrożeniach związanych z hałasem związanym z eksploatacją zespołów prądotwórczych i potrzebie wdrożenia odpowiednich środków zapobiegawczych

AGREGAT PRĄDOTWÓRCZY : K26M

Rev 20190808

SPECYFIKACJA SILNIKA

OGÓLNE DANE SILNIKA		UKŁAD SPALINOWY	
Producent	KOHLER KDI	Temperatura spalin @ ESP 50Hz (°C)	455
Model	KDI2504TM-30	Przepływ spalin @ ESP 50Hz (L/s)	103
System wlotowy powietrza	Turbo	Max. przeciwciśnienie w ukł. spalin. (mm H2O)	800
Układ cylindrów	L		
Liczba cylindrów	4	UKŁAD PALIOWY	
Pojemność skokowa (L)	2,48	Zużycie paliwa @ 100% ESP (L/h)	8,30
Chłodzenie powietrza doładowania		Zużycie paliwa @ 100% PRP (L/h)	7,50
Średnica cylindra x Skok tłoka (mm)	88 x 102	Zużycie paliwa @ 75% PRP (L/h)	5,70
Stopień kompresji	18.5 : 1	Zużycie paliwa @ 50% PRP (L/h)	4
Prędkość (obr/min)	1500	Max. wydatek pompy paliwowej (L/h)	55
Prędkość tłoków (m/s)	5,10	UKŁAD SMAROWANIA	
Max. moc rezerwy/dorywcza przy znam. obr. (kW)	32	Pojemność układu smarnego (L)	11,50
Regulacja częstotliwości (%)		Min. ciśnienie oleju (bar)	0,70
BMEP dla mocy PRP.(bar)	9,40	Max. ciśnienie oleju (bar)	
Typ regulatora obrotów	Mechaniczny	Zużycie oleju @100% ESP 50Hz (L/h)	0,01
		Pojemność miski olejowej (L)	
UKŁAD CHŁODZENIA		BILANS CIEPLNY	
Pojemność chłodnicy i silnika (L)	9,10	Oddawane ciepło do spalin (kW)	
Moc wentylatora (kW)	0,90	Ciepło emitowane do otoczenia (kW)	5
Przepływ powietrza chłodzenia (m3/s)	1,18	Oddawane ciepło do chłodziwa (kW)	24
Dopuszczalne przeciwciśn. (mm H2O)	20	POWIETRZE DO SPALANIA PALIWA	
Rodzaj płynu chłodzącego	Glycol-Ethylene	Max. opór w ukł. poboru powietrza (mm H2O)	
		Przepływ powietrza dolotowego (L/s)	
EMISJA GAZÓW			
Emisja PM (g/kWh)	0,60		
Emisja CO (g/kWh)	5,50		
Emisja HC+NOx (g/kWh)	0		
Emisja HC (g/kWh)			

AGREGAT PRĄDOTWÓRCZY : K26M

Rev 20190808

SPECYFIKACJA PRĄDNIICY

DANE OGÓLNE		DANE SZCZEGÓŁOWE	
Typ prądnicy	KH00500T	Moc znam. Przy pracy ciągłej 40°C (kVA)	27
Ilość faz	1	Moc znam. Przy pracy dorywczej 27°C (kVA)	30
Współczynnik mocy: cos fi	1	Sprawność przy 100% obc. (%)	83,30
Wysokość m.n.p.m.	0 do 1000	Przepływ powietrza (m3/s)	0,20
Nadobroty	2250	Stosunek zwarcia (Kcc)	0,55
Ilość biegunów / pól	4	Reaktancja synch. podłużna nienasycona (Xd) (%)	211,70
Odporność zwarciowa 3 x In przez 10 s	Tak	Reaktancja synch. poprzeczna nienasycona (Xq) (%)	68,90
Insulation class	H	Stała czas. przejśc. podł. stanu jałowego (T'do) (ms)	1280
Klasa izolacji T° H/125°, moc ciągła 40°C	H / 125°K	Reaktancja przejściowa podłużna nasyc. (X'd) (%)	16,80
Klasa izolacji T° H/163°C, moc dorywcza 27°C	H / 163°K	Stała czas. przejśc. podł. stanu zwarcia (T'd) (ms)	58
Zawartość harmoniczných bez obciąż.DHT (%)	3,0	Reaktancja podprzejś. podłużna nasyciona (X''d) (%)	12,60
Automatyczny regulator napięcia AVR	Tak	Stała czasowa podprzej.podł. st.zwarcia (T''d) (ms)	14
Zawart.harmon. przy obc.liniovym DHT (%)	1,6	Reaktancja podprzejściowa poprzeczna (X''q) (%)	36,10
Kształt przebiegu : NEMA=TIF	<45	Stała czas. podprzej. poprzecz. st.zwarcia (T''q) (ms)	13
Kształt przebiegu : CEI=FHT	<2	Reaktancja składowej zerowej nienasycona (X0) (%)	1,90
Ilość łożysk	1	Reaktancja składowej przeciwnej nasyc. (X2) (%)	27
Połączenie z silnikiem	Bezpośrednie	Stała czasowa twornika (Ta) (ms)	30
Regulacja napięcia - dokładność (+/- %)	1	Jałowy prąd wzbudzenia (Io) (A)	0,83
Czas odpowiedzi (Delta U=20% chwil.) (ms)	200	Pełno-obciążeniowy prąd wzbudzenia (Ic) (A)	3,30
Stopień ochrony	IP 23	Pełnoobciążeniowe napięcie wzbudzenia (uc) (V)	35,20
Technologia	Bezsztotkowa	Start (Delta U=20% ciągłe lub 30% chwil.) (kVA)	87,70
		Chwil. spowoln. (obciążenie 4/4)-PF: 0,8 AR (%)	12,60
		Straty na biegu jałowym (W)	935
		Ciepło oddawane do otoczenia (W)	5413
		Dopuszczalna asymetria (%)	100

AGREGAT PRĄDOTWÓRCZY : K26M

Rev 20190808

WERSJE WYKONANIA, PANELE STEROWANIA

WERSJA OBUDOWANA WYCISZONA – SILENT

Obudowa typ	M137
Długość (mm)	2100
Szerokość (mm)	938
Wysokość (mm)	1285
Ciężar agregatu (bez paliwa) (kg)	809
Pojemność zbiornika (L)	100
Ciśnienie akustyczne / 1m 50Hz (75% PRP) (dBA)	76
Gwarantowany poziom mocy akustycznej (LWA)	93
Ciśnienie akustyczne / 7m 50Hz (75% PRP) (dBA)	63

WERSJA NIEOBUDOWANA –COMPACT DW Z POWIĘKSZONYM ZBIORNIKIEM

Obudowa typ	
Długość (mm)	2074
Szerokość (mm)	932
Wysokość (mm)	1401
Ciężar agregatu (bez paliwa) (kg)	830
Pojemność zbiornika (L)	240

WERSJA OBUDOWANA WYCISZONA – SILENT Z POWIĘKSZONYM ZBIORNIKIEM

Obudowa typ	M137 DW
Długość (mm)	2100
Szerokość (mm)	938
Wysokość (mm)	1486
Ciężar agregatu (bez paliwa) (kg)	1018
Pojemność zbiornika (L)	240
Ciśnienie akustyczne / 1m 50Hz (75% PRP) (dBA)	75
Gwarantowany poziom mocy akustycznej (LWA)	93
Ciśnienie akustyczne / 7m 50Hz (75% PRP) (dBA)	63

WERSJA OBUDOWANA WYCISZONA – SILENT Z POWIĘKSZONYM ZBIORNIKIEM NA 48H

Obudowa typ	M137 DW48
Długość (mm)	2100
Szerokość (mm)	938
Wysokość (mm)	1540
Ciężar agregatu (bez paliwa) (kg)	1025
Pojemność zbiornika (L)	470
Ciśnienie akustyczne / 1m 50Hz (75% PRP) (dBA)	75
Gwarantowany poziom mocy akustycznej (LWA)	93
Ciśnienie akustyczne / 7m 50Hz (75% PRP) (dBA)	63

PANEL STEROWANIA APM303



APM303 to prosta i uniwersalna jednostka sterująca, z której można korzystać w trybie ręcznym i automatycznym.

Oferuje następujące funkcje:

Pomiary: napięcie fazowe i międzyfazowe, poziom paliwa, w opcji: pomiary prądów, mocy, współczynnika mocy, kWh, ciśnienia oleju i temperatury chłodziwa.

Komunikacja:

Możliwy jest zdalny nadzór z użyciem komunikacji Modbus RTU poprzez port RS485

Zabezpieczenia: nadmierne obroty, ciśnienie oleju, temperatura płynu chłodzącego, minimalne i maksymalne napięcie, minimalna i maksymalna częstotliwość

Historia zdarzeń : 12 zapisanych zdarzeń

Dodatkowe szczegółowe informacje na życzenie

PANEL STEROWANIA APM403



APM403 to uniwersalna jednostka sterująca, która pozwala na pracę w trybie ręcznym lub automatycznym.

Oferuje następujące funkcje:

Pomiary: napięcie i prąd, kW / kWh / kVA, częstotliwość, napięcie akumulatora, opcjonalnie prąd ładowania

Komunikacja J1939 CAN z jednostką sterowania silnika ECU

Zabezpieczenia: ciśnienie oleju, temperatura płynu chłodzącego, nadmierna prędkość obrotowa, awaria rozruchu, alternator min / max, przycisk awaryjnego stopu.

Parametry silnika: poziom paliwa, licznik godzin, akumulator napięcie, ciśnienie oleju, temperatura płynu chłodzącego

Historia zdarzeń: zarządzanie ostatnimi 300 zdarzeniami

Zabezpieczenia linii sieci i agregatu, zegar czasu

Komunikacja: Złącza USB, host USB i komputer, RS485

Protokół ModBUS / SNMP

Opcjonalnie: Ethernet, GPRS, zdalnego sterowania, 3G, 4G, Websupervisor, SMS, e-maile

Dodatkowe szczegółowe informacje na życzenie

AGREGAT PRĄDOTWÓRCZY : K26M

Rev 20190808

DYREKTYWY I NORMY

Zespół prądotwórczy został zaprojektowany i wyprodukowany w obiektach certyfikowanych zgodnie z normami ISO9001: 2015 i ISO14001: 2015. Zespoły prądotwórcze i ich komponenty są testowane w fazie prototypu, budowane w certyfikowanej fabryce i testowane laboratoryjnie i w użytkowaniu, i są zgodne z następującymi dyrektywami i normami:

Dyrektywy

Dyrektywa maszynowa	2006/42/WE
Dyrektywa niskonapięciowa	2014/35/UE
Dyrektywa kompatybilności elektromagnetycznej EMC	2014/30/UE
Dyrektywa dot. emisji hałasu do środowiska..	2000/14/EC

Normy

Dane ogólne agregatów prądotwórczych

Moc silnika	PN-ISO 3046-1
Osiągi, klasy zasilania, metody stosowania itp.	PN-ISO 8528-1 do 10
Wymagania bezpieczeństwa dot. agregatów prąd.	PN-EN ISO 8528-13
Bezpieczeństwo maszyn, ogólne zasady projekt	PN-EN ISO 12100
Bezpieczeństwo maszyn-wyposażenie elektr.	IEC / PN-EN 60204-1

Silnik

Emisja spalin, pomiary	PN-ISO 8178
Silniki - bezpieczeństwo	PN-EN 1679-1

Prądnica

Maszyny elektryczne wirujące	IEC / PN-EN 60034
------------------------------	-------------------

Wyposażenie:

Ochrona dla zapewnienia bezpieczeństwa	PN-IEC 60364-4-41
Aparatura sterująca i rozdzielcza	PN-ISO 8528-4
Aparatura sterująca i rozdzielcza niskonapięciowa	IEC / PN-EN 60947-1 do 3
Aparatura ster. i rozdzielcza niskonapięciowa - postanowienia	PN-EN 61439-1
Stopnie ochrony zapewniane przez obudowę (IP kody)	IEC / PN-EN 60529

Przepisy

Rozporządzenie WE dotyczące rejestracji, oceny, udzielania zezwoleń i stosowanych ograniczeń w zakresie chemikaliów (REACH)	1907/2006/EC
---	--------------